

Gebrauchsanweisung

- EVO 304 BASE
- EVO BLU BASE



Diese Gebrauchsanweisung kann unter der e-mail Adresse Info@tecnovap.it im elektronischen Format angefragt werden.

visita il nostro sito web
WWW.TECNOVAP.IT







INTERPRETIERUNG DER SYMBOLE AUF DEM GERÄT

BEVOR SIE DIESES GERÄT BENUTZEN, LESEN SIE BITTE GRÜNDLICH DIESE GEBRAUCHSANWEISUNG DURCH.

BEWAHREN SIE DIESE AUCH FÜR EIN SPÄTERES NACHLESEN AUF UND GEBEN SIE DIESE AUCH AN NACHFOLGENDE EIGENTÜMER DIESES GERÄTES WEITER.

VOR DEM ERSTEN EINSCHALTEN, LESEN SIE DIE VORLIEGENDEN SICHERHEITSNORMEN GRÜNDLICH DURCH.

EVENTUELLE DURCH DEN TRANSPORT VERURSACHTEN SCHÄDEN SOLLTEN UNVERZÜGLICH AN IHREN HÄNDLER GEMELDET WERDEN.

	<p>ACHTUNG !! DAMPF.... VERBRENNUNGSGEFAHR</p>
	<p>ACHTUNG !!</p>
	<p>BETRIEBSANLEITUNG LESEN</p>
	<p>DEN DAMPFSTRAHL NICHT AUF PERSONEN, TIERE, ELEKTRISCHE EINRICHTUNGEN ODER DAS GERÄT SELBER RICHTEN.</p>

UMWELTSCHUTZ

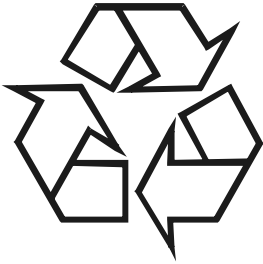

ALLE VERPACKUNGSMATERIALIEN SIND WIEDERVERWERTBAR. DIE VERPACKUNGEN SOLLTEN NICHT IN DEN HAUSMÜLL GEWORFEN WERDEN SONDERN IN DIE ENTSPRECHENDEN SAMMELSTELLEN GEBRACHT WERDEN.

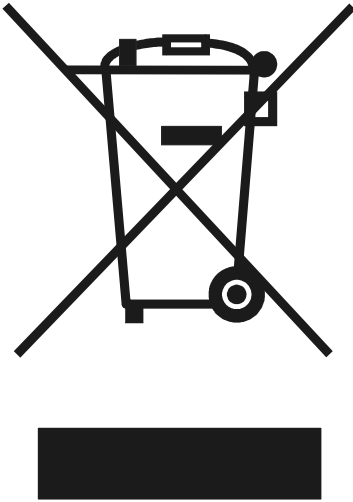

NICHT MEHR GENUTZTE GERÄTE ENTHALTEN EDLE VERWERTBARE MATERIALIEN UND SOLLTEN DESHALB IN ENTSPRECHENDE SAMMELSTELLEN GEBRACHT WERDEN. ELEKTRISCHE UND ELEKTRONISCHE GERÄTE, BATTERIEN, ÖL UND ÄHNLICHE SUBSTANZEN DÜRFEN NICHT IN DIE UMWELT VERSTREUT WERDEN. BITTE ACHTEN SIE BEI DER ENTSORGUNG AUF DIE MÜLLTRENNUNG.

SUBSTANZEN WIE MOTORÖL, HEIZÖL, BENZIN ODER DIESELKRAFTSOFF DÜRFEN NICHT IN DIE NATUR VERSTREUT WERDEN. BITTE SCHÜTZEN SIE DEN BODEN UND ENTSORGEN SIE GEBRAUCHTES ÖL DEN UMWELTNORMEN ENTSPRECHEND.

Der Verbraucher kann das Gerät zur Entsorgung auch seinem Händler bringen wenn ein neues gleichwertiges Gerät im Verhältnis 1:1 erstanden wird.

1. INHALTSVERZEICHNIS

1. INHALTSVERZEICHNIS
2. SICHERHEITSNORMEN
3. TECHNISCHE DATEN
4. VORWORT
5. BESTANDTEILVERZEICHNIS
6. TECHNISCHE ZEICHNUNGEN
7. GEBRAUCHSANWEISUNG
8. WARTUNG
9. BEVOR SIE SICH AN DEN TECHNISCHEN SERVICE WENDEN
10. KONFORMITÄTSERKLÄRUNG

2. SICHERHEITSNORMEN

- Das Gerät darf nicht geöffnet und keine Teile entfernt werden, im Falle eines abnormalen Betriebs oder einer Fehlersituation, ziehen Sie den Netzstecker und wenden Sie sich an einen autorisierten Servicecenter oder an den Händler, über den Sie das Gerät erworben haben.
- Wenn das Netzkabel beschädigt ist, muss dieses durch den Hersteller oder Ihrem Kundendienst oder einer ähnlich qualifizierte Person ersetzt werden, um jegliches Risiko zu vermeiden.
- Es wird empfohlen, eine Sicherung in die Stromversorgung des Geräts einzubauen, die die Stromzuleitung unterbricht, wenn die Erdableitung 30mA pro 30ms übersteigt. Oder eine Vorrichtung, die die Erdleitung überprüft.
- **SICHERHEITSVENTIL** Dieses Gerät ist mit einem Sicherheitsventile ausgestattet um die Sicherheit des Gerätes zu wahren im Fall eines Ausfalls der anderen primären Kontrollelemente. Auf Grund der extremen Wichtigkeit dieser Komponente und um die Sicherheit des Gerätes nicht zu beeinträchtigen, empfehlen wir einen autorisierten Servicecenter aufzusuchen und dieses alle 2 Jahre (ab Kaufdatum) auszutauschen zu lassen.
- **DRUCKMESSER** Dieses Gerät besitzt einen Druckmesser um den Druck auf dem festgesetzten Pegel zu kontrollieren und zu halten (siehe "rated pressure" auf der technischen Plakette auf dem Gerät), wenn Dampf aus dem unteren Teil des Gerätes ausströmt bedeutet das, dass die Funktion beeinträchtigt ist und dass das Sicherheitsventil arbeitet um den Druck innerhalb des Dampfkessels zu limitieren. **Wir empfehlen das Gerät nicht zu benutzen, sofort die Stromzufuhr zu unterbrechen und den technischen Service zu kontaktieren.**
- **THERMOSTATE**
Das Gerät ist mit 2 Thermostaten für eine Überhitzungsregelung ausgestattet. Falls das Hauptkontrollsystem der Überhitzungsregelung ineffizient wird, greifen TR1 und TR4 definitiv ein und deaktivieren die Kesselheizung, unterbrechen Sie die Stromversorgung des Gerätes und wenden Sie sich an den technischen Servicecenter.
- **SCHLAMMABLASS HEIZKESSEL (DRÄNAGE)** Das Gerät ist mit einer "Schlammablass"-Warnung ausgestattet. Auf dem Display erscheint der Schriftzug CALC um anzuzeigen, dass es

notwendig ist eine Kesselreinigung durchzuführen. (siehe Absatz 8 Wartung).

Der Dränagedeckel darf nur geöffnet werden wenn das Gerät seit mindestens 5 Stunden abgeschaltet wurde (Stromkabel gezogen).

- **ACHTUNG.** Das Gerät nicht verwenden wenn sich Personen im Aktionsradius befinden.
- **ACHTUNG.** Hochdruckdampfstrahlen können gefährlich sein, wenn sie nicht richtig benutzt werden. Der Dampfstrahl darf nicht auf Personen, elektrische Einrichtungen oder auf das Gerät selber gerichtet werden.
- **ACHTUNG:** Der Dampfstrahl darf auf keinen Fall auf Personen gerichtet werden um Kleidung oder Schuhe zu putzen.
- Vor der Wartung durch den Nutzer unbedingt die Stromversorgung des Gerätes unterbrechen, Stromstecker aus der Steckdose ziehen.
- **ACHTUNG.** Explosionsgefahr. Sprühen Sie keine brennbaren Flüssigkeiten.
- Die Geräte dürfen nicht von Kindern verwendet werden, Kinder müssen beaufsichtigt werden um sicher zu stellen, dass sie nicht mit den Geräten spielen.
- Dieses Gerät ist nicht bestimmt für den Gebrauch durch Personen (inklusive Kinder) mit einer verminderten körperlichen, geistigen oder sensorischen Fähigkeit oder mit ungenügender Erfahrung und/oder Kompetenz.
- Das Gerät ist nicht für den Betrieb bei über 2000M über dem Meeresspiegel entwickelt.
- **ACHTUNG.** Um die Sicherheit des Gerätes zu garantieren, benutzen Sie ausschließlich Originalersatzteile vom Hersteller oder von diesem zugelassene Ersatzteile.
- **ACHTUNG.** Hochdruckschläuche, Zubehör und Verbindungsstücke sind wichtig für die sichere Benutzung des Gerätes. Verwenden Sie ausschließlich vom Hersteller empfohlene Schläuche, Zubehör und Verbindungsstücke.
- **ACHTUNG.** Benutzen Sie das Gerät nicht, wenn das Netzkabel oder andere wichtige Teile des Gerätes beschädigt sind, z.B. Sicherheitsvorrichtungen, Hochdruckschläuche und Handgriff/Pistole.
- **ACHTUNG.** Schalten Sie immer den Netztrennschalter aus, wenn das Gerät unbeaufsichtigt ist.
- **ACHTUNG:** Ungeeignete Verlängerungskabel können gefährlich sein. Bei der Verwendung eines Verlängerungskabels muss dieses für den Aussengebrauch geeignet sein und die Anschlüsse müssen trocken sein und vom Boden entfernt sein. Es wird empfohlen eine Kabelrolle zu verwenden, die den Stecker mindestens 60mm vom Boden entfernt hält.
- **ACHTUNG.** Der Benutzer darf das Bügeleisen (optional) nie ohne Aufsicht lassen wenn es an das Stromnetz angeschlossen ist.
- Die Daten zur Teilkörperschwingung, bezogen auf dieses Gerät, werden nicht erwähnt da sie unter 2,5m/s² liegen.

3. TECHNISCHE DATEN

FACTORY: TECNOVAP SRL VIA DEI SASSI 1A 37026 PESCONTINA VERONA ITALY

Model		Evo Base	
Code Standard		304 ER3206I	Blu ER32060
Volume Caldaia	L	4.0	
Capacità Acqua		3.0	
Rated Voltage	V	230	
Current type	Hz	50 / 60	
Rated Power Boiler	kW	2.40	
Max Rated Power	kW	2.40	
Rated Steam Pressure	kPa	600	
	bar	6	
Permissible Steam Pressure	kPa	650	
	bar	6.5	
Max. Steam Rated Flow	L/min	0.064	
Max. Steam Rated Flow	Kg/h	3.8	
Max temperature	°C	165	
Mass	Kg	14	
Sound pressure level	LpA	< 70 dB(A)	

4. VORWORT

Verehrter Kunde,
Herzlichen Glückwunsch zu Ihrer Wahl.

Dieses Gerät zusammen mit dem inkludierten Zubehör ist für die Reinigung und Sanitisierung von Oberflächen gedacht und kann sowohl im Haushalt als auch im Gewerbe eingesetzt werden.

Dieses Gerät wurde vor dem Verlassen der Fabrik geprüft und von erfahrenem und spezialisiertem Personal getestet um die bestmöglichen Resultate in der Funktionstüchtigkeit zu erhalten.

Dieses Modell präsentiert sich mit einem zuverlässigen Edelstahl-Dampfkessel, der es ermöglicht einen starken und konstanten Dampffluß zu produzieren.

Evo 304 Base / Evo Blu Base ist die ideale Lösung in Bezug auf Reinigung und Desinfektion. Mit den verschiedenen erhältlichen Zubehörteilen ist es möglich zu reinigen, zu desinfizieren und Schmutz zu entfernen, wobei auch die in den schwierigsten Ecken versteckte Bakterienflora komplett eliminiert wird.

Lesen sie diese Gebrauchsanweisung gründlich durch um die Eigenschaften dieses Produkts am besten und sicher zu nutzen und heben Sie sie auf um auch in Zukunft darauf zurückgreifen zu können.

5. BESTANDTEILVERZEICHNIS

- | | |
|---|---|
| 1) Kesseldeckel mit Sicherheitsventil | 30) Verlängerungsrohr |
| 3) Hauptschalter | 31) Blockierknopf |
| 4) Stromkabel und Stecker | 33) Bodendüse |
| 5) Ablassdeckel (Dränage) | 34) Befestigungsklammer für Tücher |
| 6) Anschluß Steckdose für Zubehör | 35) Dreiecksbürste |
| 7) Einschalter Gerät | 36) Fensterreiniger |
| 8) Dampfkesselschalter | 37) Dampflanze |
| 9) Digitales Display | 38) Nylonbürste (Ø 60mm) |
| 10) Kontrollleuchte „Dampf im Kessel vorhanden“ | 39) Nylonbürste (Ø 28mm) |
| 11) Kontrollleuchte „Wassermangel“ | 40) Messingbürste (Ø 28mm) |
| | 41) Edelstahlbürste (Ø 28mm) |
| 12) Handgriff/Pistole mit Dampfschlauch | 42) dreieckige Nylonbürste |
| 13) Schalter Ablass Dampf | 43) Saugglocke |
| 14) Blockierhebel Ablass Dampf | 44) Dampfspachtel |
| 15) Dampfanschlussstecker / Fernschaltung | 45) Stahlwolle |
| 16) Fixierknopf des Dampfanschlusssteckers | 46) Auffüllflasche |
| 17) Bedienfeld Dampfschlauch | 47) rechteckiger Dampfpuffer (optional) |
| 17A) Dampf Wahlschalter (min-med-max) | 48) dreieckiger Dampfpuffer (optional) |
| 17B) Kontrollleuchte „minimum Dampf“ | 49) Mikrofasertuch |
| 17C) Kontrollleuchte „medium Dampf“ | |
| 17D) Kontrollleuchte „maximum Dampf“ | 60) Bügeleisen (optional) |
| 17E) Kontrollleuchte „Wassermangel“ | 61) Thermostat |
| | 62) Dampfschalter |
| | 63) Gummiteppich (optional) |

6. TECHNISCHE ZEICHNUNGEN

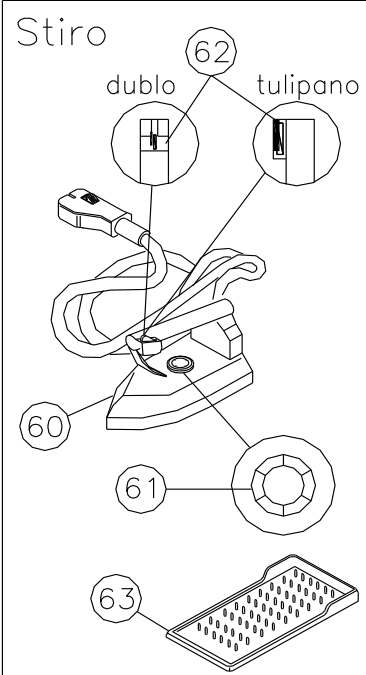
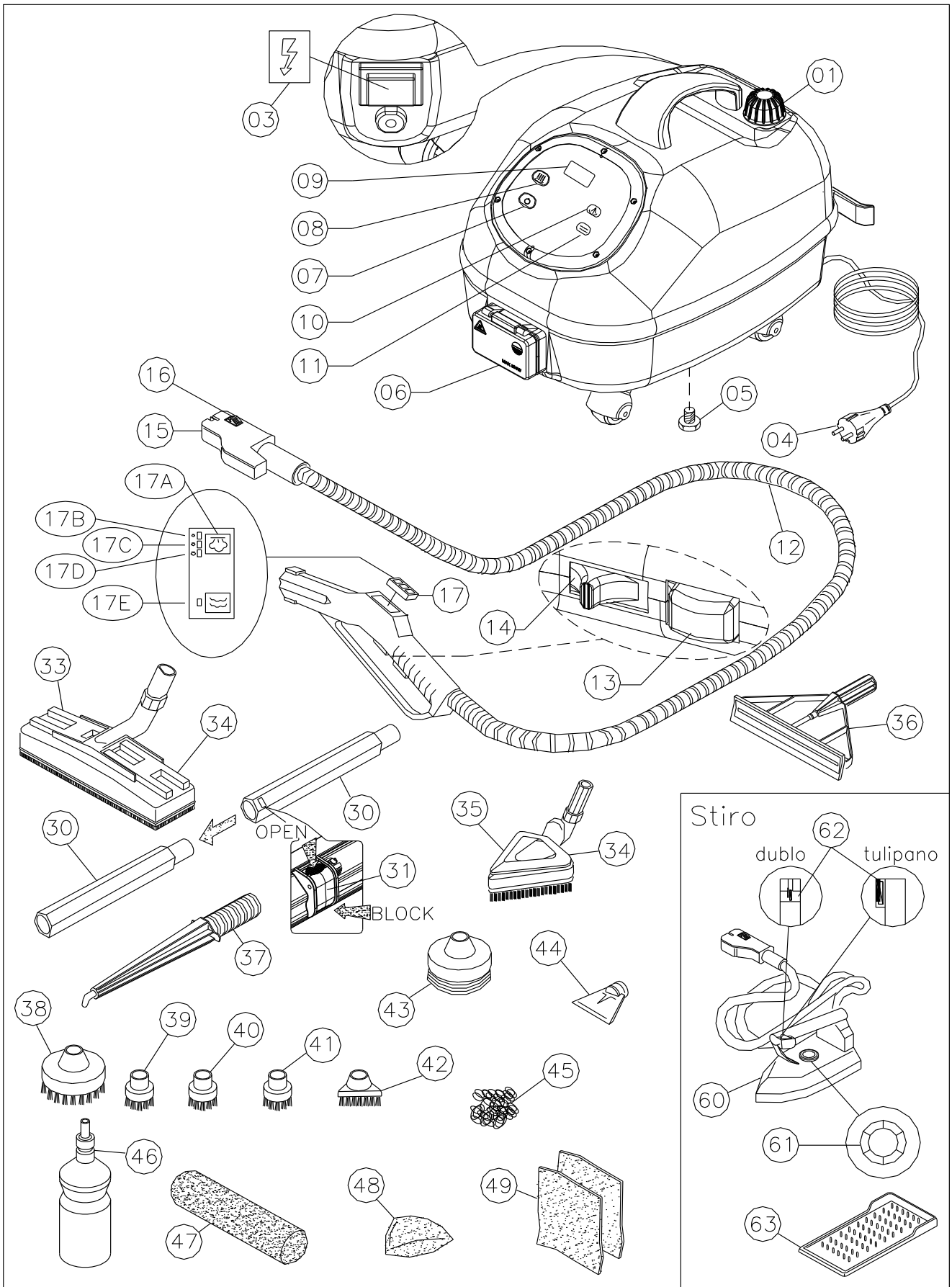

FUNKTIONEN BEDIENFELD



7. GEBRAUCHSANWEISUNG

- (a) Öffnen Sie den Karton der Verpackung und blockieren Sie gegebenenfalls das Gerät auf dem Wagen (optional).
- (b) Den Kesseldeckel (01) öffnen und das Gerät mit Wasser (max. 3 Liter) füllen, **den Tank ausschließlich mit Wasser befüllen, andere Flüssigkeiten können den Generator dauerhaft beschädigen oder das Gerät unsicher machen. ACHTUNG!! VERBRENNUNGSGEFAHR!!**
- (c) Den Kesseldeckel (01) wieder aufschrauben bis er fest sitzt und komplett geschlossen ist. **Während des Gebrauchs NIE entfernen/abschrauben.**
- (d) Überprüfen Sie ob eine Erdung der Steckdosen im Haushalt vorhanden ist. Stecken Sie den Stromkabelstecker (04) in eine Steckdose und überprüfen Sie, ob Volt und Ampere Ihres Stromanschlusses mit den Daten der Plakette auf dem Gerät übereinstimmen.
- (e) Auffüllprozedur:

Füllen Sie Wasser wie folgt ausschließlich bei abgekühltem Gerät ein (Dampferzeuger seit mindestens 5 Stunden ausgeschaltet) oder wenn das Kontrolllicht Wassermangel (11 und 17E) aufleuchtet:

- Netzstecker ziehen, den Kesseldeckel eine halbe Drehung aufschrauben und warten bis kein Druck mehr vorhanden ist (der Dampf muss komplett entwichen sein);
- Der Deckel kann erst dann komplett entfernt werden wenn sichergestellt ist, dass kein Druck mehr vorhanden ist;

- **Den Kesseldeckel NIE abnehmen wenn diese aufgeführten Anweisungen nicht beachtet wurden, es kann sonst zu schweren Verbrennungen führen.**
- Falls aus Versehen das Gerät aufgefüllt wurde ohne vorher den Netzstecker zu ziehen, das Geräte durch das Bedienen der Einschaltertaste (7) ausschalten und wieder einschalten, anschließend den Dampfkesselschalter (8) betätigen

ACHTUNG

Wenn das Wasser im Tank zur Neige geht, schaltet sich die rote Kontrollleuchte „Wassermangel“ (11) ein und die Kontrollleuchte (17E) auf dem Handgriff blinkt gefolgt von einem intermittierenden Signalton. Die Stromzufuhr des Heizelementes wird unterbrochen, solange bis der Wassertank (01) wieder aufgefüllt ist.

Wasser in den Tank füllen und durch das Betätigen der Taste (08) bestätigen.

Dieses Gerät ist mit einer doppelten Kontrolle, die das Vorhandensein von Wasser überprüft, ausgestattet, daher wird sowohl die Flüssigkeit im Nachfülltank als auch im Kessel wie folgt überwacht:

Bei jedem Einschalten des Gerätes führt das System eine Kontrolle der beiden Tanks durch, zuerst der Kessel und anschließend der Nachfülltank. Wenn der Flüssigkeitsstand im Kessel unzureichend sein sollte, stellt das System den Stand im Kessel automatisch wieder her, in diesem Fall schaltet sich das Kontrolllicht Wassermangel für die Dauer dieser Aktion ein (ca. 3 Sekunden).

Wenn das Kontrolllicht Wassermangel weiterhin eingeschaltet bleibt und von einem akustischen Signalton begleitet wird, zeigt dies einen Flüssigkeitsmangel im Tank an; Tank muss aufgefüllt werden.

Energiesparmodus

Dank der Funktion Energiesparmodus wird der Stromverbrauch nach 1 Stunde Inaktivität automatisch reduziert. Um diese Funktion zu aktivieren bzw. deaktivieren ist es ausreichend das Gerät an Hand der Taste 07 auszuschalten und anschließend den " Einschalter Kessel " (08) für einige Sekunden gedrückt zu halten. Das Display zeigt abwechselnd T.ON und T.OFF an.

7.1 GEBRAUCH DES ZUBEHÖRS

Stecken Sie den Dampfanschlußstecker (15) in die Steckdose für das Zubehör (06) auf dem Gerät.

Fest drücken, der Fixierknopf (16) muss einrasten. Betätigen Sie den Hauptschalter (03) und die Schalter (07) und (08) und warten Sie ca. 5 Minuten bis das Kontrolllicht (10) aufleuchtet, dies zeigt an, dass der Dampfkessel den Arbeitsdruck erreicht hat.

Beim Aufleuchten des Kontrolllichts (10) selektieren Sie den gewünschten Dampffluss durch das Betätigen des Schalters (17A) auf dem Handgriff, (bei jedem Einschalten des Gerätes ist die Dampfregulierung immer deaktiviert, die LED auf dem Handgriff blinken abwechselnd, dies zeigt an, dass der gewünschte Dampffluss gewählt werden muss) das konstante Aufleuchten der LED (17B, 17C, 17D)

zeigt den eingestellten Wert an (1= Minimum Dampf, 2 = Medium Dampf, 3 = Maximum Dampf). Den Schalter (13) betätigen um Dampf abzulassen.

Mit dem Schalter (14) kann der Dampfablass blockiert werden.

Für die Dampfreinigung wählen Sie das gewünschte Zubehör aus (rechteckige (33) oder dreieckige (35) Bodendüse, Fensterreiniger (36), Dampfzange (37), etc.). Montieren Sie die Verlängerungsrohre (30) und fixieren Sie diese mit dem Blockierknopf (31).

Umwickeln Sie die rechteckige (33) (oder dreieckige, 35) Bodendüse mit einem Tuch und fixieren Sie dieses an den entsprechenden Befestigungsklammern (34).

Montieren Sie die Bürste (oder anderes Zubehör) auf dem Verlängerungsrohr (30) und vergewissern Sie sich, daß der Blockierknopf (31) richtig befestigt wurde.

Falls Sie die Nylonbürste (39) verwenden wollen, denken Sie daran zuerst die Dampfzange zu montieren (37). Die Dampfzange kann auch ohne Bürste verwendet werden, insbesondere wenn schwer zugängliche Stellen erreicht werden sollen.

7.2 PRAKTISCHE HINWEISE

TURBOLANZE

Richten Sie den starken Dampfstrahl auf Spalten, versteckte Stellen, ölige Objekte, Kochstellen, Teppiche, Teppichböden, Sessel, Sofas, Tapeten, Automotoren und noch vieles anderes und Sie erhalten eine einfache und komplette Entfernung von Öl, Fett, Schmutz generell; nach diesem Vorgang müssen die behandelten Stellen mit einem trockenen Tuch nachpoliert werden.

IN DER KÜCHE

Wir empfehlen den Gebrauch der Turbolanze (37) in Verbindung mit den verschiedenen Bürsten. Mit diesen Bürsten können Sie stark verkrusteten Schmutz von Kochstellen, Abzugshauben, Fritteusen usw... entfernen. Es ist möglich die Spülmaschine zu reinigen indem Sie die Turbolanze (37) mit Dampf direkt darauf richten. Falls die Verkrustungen/Ablagerungen konsistent sind, empfehlen wir den zusätzlichen Gebrauch der Nylonbürste (39).

IM BAD

Für die Reinigung von allen schwerzugänglichen Stellen empfehlen wir auf dem Handgriff des Dampfschlauches (12) die Turbolanze (37) mit der Bürste (39) zu montieren. Mit diesem Zubehör ist es möglich zwischen den Spalten der Heizkörper und alle schwerzugänglichen Stellen zu reinigen. Im Fall einer Verstopfung des Waschbeckens, montieren Sie die Saugglocke (43) auf der Turbolanze (37) und richten Sie den Dampfstrahl direkt auf den Wasserabfluss.

ATTENZIONE

WENN DIE BÜRSTEN AUF OBERFLÄCHEN AUS PORZELLAN BENUTZT WERDEN, EMPFEHLEN WIR SO WENIG DRUCK WIE MÖGLICH AUSZÜBEN.

FENSTERREINIGER (Glas und Plastikoberflächen)

Benutzen Sie den Fensterreiniger (36) indem Sie ihn direkt auf den Handgriff des Dampfschlauches (12) montieren, anschließend richten Sie den Dampfstrahl direkt auf die zu reinigende Oberfläche. Benutzen Sie den Gummiaufsatz auf dem Fensterreiniger um die Feuchtigkeit zu entfernen, bewegen Sie ihn von oben nach unten um den Schmutz an das untere Ende der Oberfläche zu ziehen. Wir empfehlen ein Baumwolltuch oder ein Mikrofaser Tuch zu benutzen um den Schmutz, der sich am unteren Ende der gereinigten Oberfläche gesammelt hat, zu entfernen.

DREIECKSBÜRSTE

Nützlich für die Reinigung von Sesseln, Sofas, Matratzen; wir empfehlen diese Bürste mit einem Tuch (entsprechende Befestigungsklammern) zu benutzen.

BODENDÜSE (gefließer Fußboden)

Um eine spezielle Reinigung der Fugen durchzuführen empfehlen wir den Gebrauch der Turbolanze (37) mit den Bürsten (39 oder 40, je nach Anforderung). Man kann den schwierigsten Schmutz entfernen, der, dank des Drucks, zu den Seiten der Fugen verschoben wird. Um den angesammelten Schmutz vom Fußboden zu entfernen, muß man ein Tuch auf der Bodendüse (33) an den entsprechenden Befestigungsklammern befestigen, diese funktioniert als „Extraktor“. Wir empfehlen den Dampf auch während des Aufwischens des Schmutzes zu gebrauchen. Um ein gutes Ergebnis zu erhalten, empfehlen wir Oberflächen nicht größer als 5 m² zu bearbeiten, um zu vermeiden, dass der angesammelte Schmutz erneut auf der Oberfläche antrocknet.

Wenn der zu entfernende Schmutz konsistent ist empfehlen wir die Bodendüse ohne Tuch zu gebrauchen, wenn hingegen keine Tiefenreinigung durchzuführen ist, ist es ausreichend die Bodendüse umwickelt von einem Tuch zu benutzen.

Falls Sie bei der Fußbodenreinigung auf Fremdkörper (z.B. Kaugummi) stoßen, benutzen Sie den entsprechenden Spachtel (44) zusammen mit der Turbolanze (37) um resistente Körper zu entfernen ohne die bearbeitete Oberfläche zu zerkratzen.

Um den Fußboden von Wachs zu befreien, benutzen Sie ein auf der Bodendüse (33) fixiertes Tuch. Durch den Dampf wird das Wachs sehr flüssig und macht es dadurch leichter es aufzuwischen. Um Wachs auf dem Fußboden zu verteilen benutzen Sie, wie bereits gesagt, ein auf der Bodendüse fixiertes sauberes Tuch. Das Wachs muss auf das Tuch gegeben werden, die Wärme des Dampfes macht es flüssig und erleichtert so das Eindringen. Sobald das Wachs getrocknet ist, können Sie den Boden wie gehabt polieren.

ACHTUNG

DER GENERATOR PRODUZIERT DAMPF, DER TEMPERATUREN VON ÜBER 100° C ERREICHEN KANN. WIR EMPFEHLEN EINE VORHERGEHENDE PROBE AUF KLEINEN ZU BEHANDELNDEN FLÄCHEN UM SCHÄDEN ZU VERMEIDEN.

Marmor- oder Parkettboden

Wir empfehlen erst den viereckigen Dampfpuffer (47) auf der Bodendüse (33) zu montieren. Anschließend umwickeln Sie die Bodendüse mit einem Baumwolltuch um die Oberfläche nicht zu zerkratzen. Um mit der Reinigung fortzufahren ist es notwendig das Tuch je nach Verschmutzungsgrad des Fußbodens zu erneuern.

ACHTUNG

RICHTEN SIE DEN DAMPFSTRAHL NICHT KONSTANT AUF EINE STELLE AUF DIESER ART VON FUßBODEN. DIESE OBERFLÄCHEN KÖNNEN DURCH DEN EXZESSIVEN GEBRAUCH VON HITZE, DURCH FEUCHTIGKEIT UND DURCH BORSTEN BESCHÄDIGT WERDEN. WIR EMPFEHLEN ALSO DIE REINIGUNG IN KÜRZESTER ZEIT DURCHZUFÜHREN.

Teppichboden

Bevor Sie mit der Dampfreinigung beginnen empfehlen wir den Teppichboden mit dem Staubsauger zu reinigen. Wir empfehlen zudem die Bürsten (33 oder 35) mit einem Baumwolltuch zu umwickeln. Um mit der Reinigung fortzufahren ist es notwendig das Tuch ja nach Verschmutzungsgrad des Bodens zu erneuern.

Im Innenraum des Autos

Die Reinigung des Innenraumes (Teppiche, Verkleidung, Sitze) ist identisch mit der des Teppichbodens. Für die Reinigung des Armaturenbretts ist es ausreichend die Oberfläche zu bedampfen und dann mit einem Tuch die Feuchtigkeit zu entfernen.

Bügeleisen

Modell Tulipano:

Für das Dampfbügeln empfehlen wir das Thermostat des Bügeleisens (61) auf die Schrift “••” (Wolle) und “•••” (Baumwolle) zu positionieren, warten Sie ein paar Minuten bis das Bügeleisen die ideale Temperatur erreicht hat, anschließend betätigen Sie in Abständen von kurzen Intervallen den roten Schalter (62) auf dem Handgriff des Bügeleisens um Dampf abzulassen.

Für das Trockenbügeln den roten Schalter (62) nicht betätigen und den Schalter (5) auf dem Bedienfeld ausschalten. In diesem Fall muss das Thermostat auf dem Bügeleisen dem Kleidungsstück entsprechend

eingestellt werden. Wenn der Energiesparmodus aktiviert ist (Absatz 7), schaltet sich das Gerät nach 1 Stunde ab, unabhängig davon ob das Bügeleisen in Gebrauch ist oder nicht.

Modell Dublo:

Für das Dampfbügeln empfehlen wir das Thermostat des Bügeleisens (61) auf die Schrift “••” (Wolle) und “•••” (Baumwolle) zu positionieren, warten Sie ein paar Minuten bis das Bügeleisen die ideale Temperatur erreicht hat, anschließend drücken Sie den roten Schalter (62) auf dem Handgriff des Bügeleisens um Dampf abzulassen. Um das Bügeleisen auf kontinuierlichen Dampf umzustellen, drücken Sie den Blockierknopf (auf dem Handgriff) und schieben Sie ihn nach unten, um den kontinuierlichen Dampf wieder auszuschalten, schieben Sie den Blockierknopf nach oben.

Für das Trockenbügeln den Schalter (08) ausschalten und das Thermostat auf dem Bügeleisen dem Kleidungsstück entsprechend einstellen. Wenn der Energiesparmodus aktiviert ist (Absatz 7), schaltet sich das Gerät nach 1 Stunde ab, unabhängig davon ob das Bügeleisen in Gebrauch ist oder nicht.

Um den Glanz aus den Kleidungsstücken zu nehmen, Wollgewebe, Vorhänge, usw... aufzufrischen, benutzen Sie das Bügeleisen in der senkrechten Lage und richten Sie den Dampfstrahl auf das Objekt.

8. WARTUNG

ACHTUNG

VOR DER WARTUNG DIE STROMVERSORGUNG (04) DES GERÄTES UNTERBRECHEN. WIR EMPFEHLEN DIE DAMPFKESSELREINIGUNG ERST DANN DURCHZUFÜHREN, WENN DAS GERÄT ABGEKÜHLT IST (D. H. MINDESTENS 5 STUNDEN VORHER ABGESCHALTET WURDE).

8.1 WARTUNG DES DAMPFGENERATORS

BESEITIGUNG VON KALKRÜCKSTÄNDEN IM DAMPFKESSEL

Das Gerät ist mit einem Wartungswarnsystem ausgestattet, das sich anschaltet, indem auf dem Display der Schriftzug **CALC** abwechselnd mit der Temperatur angezeigt wird.

Wenn der Schriftzug erscheint, ist es möglich die Reinigungsarbeit noch zu beenden, anschließend den Netzstecker ziehen und **das Gerät mindestens 5 Stunden abkühlen lassen**.

Die oben genannten Schritte müssen befolgt werden um sicher zu stellen, dass im Inneren des Kessels kein Dampf unter Druck vorhanden ist. (Wir empfehlen die Kesselreinigung beim nächsten Gebrauch durchzuführen, vorausgesetzt es sind mindesten 5 Stunden seit dem Ziehen des Netzsteckers vergangen).

Stellen Sie eine geeignete kleine Wanne unter das Gerät und entfernen Sie den unteren Dränagedeckel (05), warten Sie bis der Kessel komplett leer ist. Entfernen Sie eventuelle Rückstände auf dem Deckel unter fließendem Wasser (eventuelle Rückstände könnten zu einem Wasserverlust des Gerätes während des Gebrauchs führen), und schrauben Sie den Dränagedeckel (05) wieder auf.

Die Reinigung ist vollendet, das Stromkabel (04) wieder in die Steckdose stecken und das Gerät wieder anhand des Hauptschalters (03) und der Schalter (07 und 08) einschalten. Wir empfehlen auch den Schalter (17A) auf dem Handgriff einzuschalten, Sicherheitsschalter (13) gleichzeitig betätigen um die Luft aus dem leeren Dampfkessel abzulassen. Warten Sie, bis der Auffüllprozess komplettiert wurde (ca. 3 Minuten).

Wiederherstellen der Wartungsintervalle CALC

Schalten Sie das Gerät ein indem Sie den Schalter (03) und (07) betätigen, anschließend drücken Sie nochmals den Schalter (07) und halten ihn für ca. 10 Sekunden gedrückt, der Schriftzug CALC verschwindet und wird erst bei der nächsten Wartung wieder angezeigt.

Die Wartung des Dampfkessels ist nun beendet, befolgen Sie anschließend die Gebrauchsanweisungen die im Kapitel 7 beschrieben sind.

8.2. STUNDENZÄHLER

Dieses Gerät ist mit zwei Stundenzählern ausgestattet, einer kann vom Verbraucher auf Null zurückgesetzt werden, der andere ist nicht zurücksetzbar. Um die Stundenzahl abzulesen, schalten Sie das Gerät mit dem Schalter (07) aus und betätigen Sie anschließend den Schalter (08), bei jedem Drücken dieses Schalters wird entsprechend der Zähler 1 und der Zähler 2 angezeigt.

Zurücksetzen der Zähler 2

Schalten Sie das Gerät am Hauptschalter (03) ab. Betätigen Sie die Schalter (07) und (08) und halten Sie diese gedrückt, auch während Sie das Gerät wieder am Hauptschalter (03) einschalten.

8.3. DRUCKMESSER

Bei eingeschaltetem Gerät betätigen Sie den Schalter (07) und halten Sie diesen gedrückt, nach einigen Sekunden wird auf dem Display der Druck in bar, der sich im inneren des Kessels befindet, angezeigt; dieser Wert wird für ca. 10 Sekunden auf dem Display zu lesen sein, anschließend wird erneut der Temperaturwert in °C angezeigt

8.4. WARTUNG DES ZUBEHÖRS

Hin und wieder sollten die Verbindungsstellen der Verlängerungsrohre und der Zubehörteilen geschmiert werden.

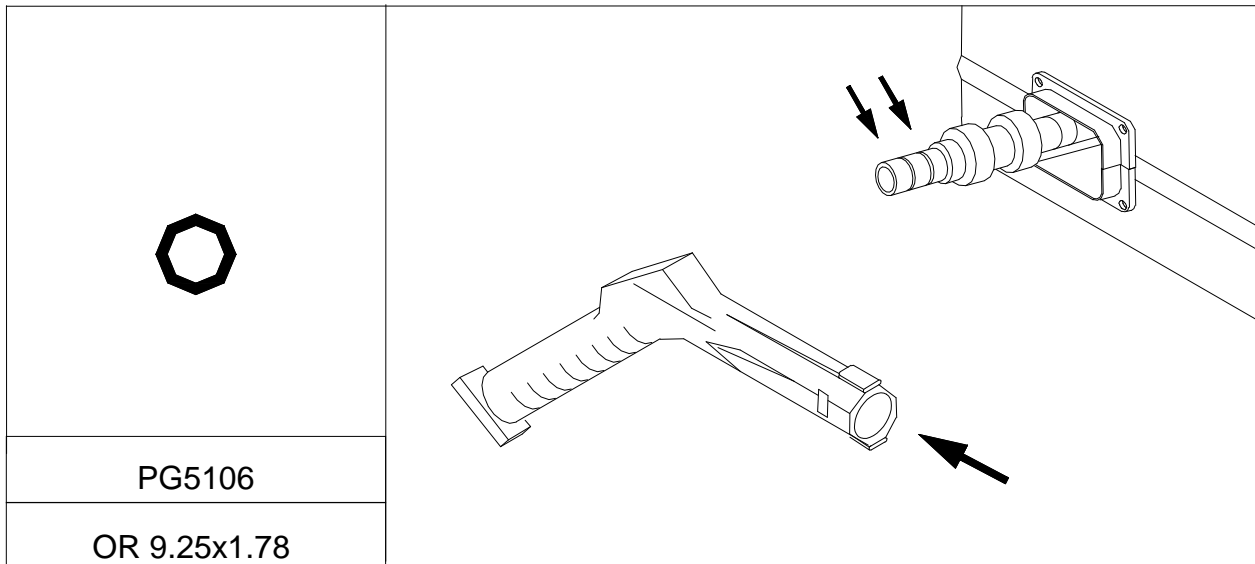

9. BEVOR SIE SICH AN DEN TECHNISCHEN SERVICE WENDEN

STÖRUNG	MÖGLICHE URSACHE	BESEITIGUNG
DAS GERÄT PRODUZIERT KEINEN DAMPF	ES KÖNNTE DIE STROMVERSORGUNG FEHLEN.	KONTROLLIEREN SIE, OB DAS STROMKABEL (04) RICHTIG IN DIE STECKDOSE EINGESTECKT WURDE UND OB DER HAUPTSCHALTER DER STROMVERSORGUNG DES HAUSES EINGESCHALTET IST.
DAS ROTE KONTROLLICHT "WASSERMANGEL" (11) LEUCHTET AUF.	DAS WASSER IM KESSEL (01) WURDE VERBRAUCHT.	SAUBERES WASSER IN DEN KESSEL (01) FÜLLEN.
WASSER KOMMT AUS DEN VERBINDUNGSSTELLEN DES ZUBEHÖRS HERAUS.	ABNUTZUNG DER "O-RING" DICHTUNGEN ÜBERPRÜFEN..	DICHTUNGEN REINIGEN UND SCHMIEREN. WENN NÖTIG, MIT DEN GELIEFERTEN ERSATZDICHTUNGEN AUSWECHSELN.
DIE DAMPFANLAGE FUNKTIONIERT NICHT.	A) DER DAMPFKESSEL IST NOCH NICHT UNTER DRUCK: DAS GRÜNE KONTROLLICHT (10) IST AUSGESCHALTET. B) DER DAMPFKESSELSCHALTER (08) IST AUSGESCHALTET. C) DER ABLASSSCHALTER DAMPF (13) WURDE NICHT AKTIVIERT.	A) EINIGE MINUTEN WARTEN. B) DAMPFKESSELSCHALTER (08) BETÄTIGEN. C) DEN ABLASSSCHALTER (13) FÜR DEN DAMPFFLUSS BETÄTIGEN.
WASSER TROPFT AUS DEM ZUBEHÖR.	AM ANFANG DER REINIGUNGSARBEIT BILDET SICH KONDENSATION WEGEN DER TEMPERATURDIFFERENZ ZWISCHEN DAMPF UND ZUBEHÖR.	NACH EINIGEN MINUTEN VERSCHWINDET DIESES PROBLEM. ANDERNFALLS, FÜHREN SIE EINE DAMPFKESSELREINIGUNG DURCH.
GERÄUSCH IM INNEREN DES GENERATORS	BEIM ABKÜHLEN DES BOILERS KREIERT SICH IM INNEREN NACH CA. 6-7 STUNDEN EIN UNTERDRUCK, DER BEIM ERNEUTEN EINSCHALTEN DES GERÄTES VIBRATIONEN VERURSACHT.	WARTEN SIE BIS SICH DER DRUCK STABILISIERT HAT (CA. 2-3 MINUTEN) UND DAS GERÄUSCH VERSCHWINDET.
Dampf entweicht am Deckel (01)	Der Kesseldeckel (01) wurde nicht richtig geschlossen. Der Dichtungsring ist beschädigt.	Den Deckel korrekt aufschrauben. Die Dichtung ersetzen.
DAS ZUBEHÖR LÄSST SICH NICHT RICHTIG MONTIEREN.	SCHMUTZ HAT SICH IN DEN VERBINDUNGSSTELLEN UND IN DEN BLOCKIERKNÖPFEN ABGESETZT.	VERBINDUNGSSTELLEN DES ZUBEHÖRS REINIGEN UND SCHMIEREN.

10. KONFORMITÄTSERKLÄRUNG



DICHIARAZIONE DI CONFORMITA' CE ***(EC DECLARATION OF CONFORMITY)***

TECNOVAP S.R.L. con la presente dichiara che:
 le macchine per pulizia a vapore modello:
 (Certifies that the steam cleaning machine model):
Evo Cod: ER3206I, ER32060

Risulta conforme alle specifiche delle direttive
 (conforms to the specifications of directives)
2006/95/CE 2004/108/CE 2006/42/CE 2002/95/CE

Per il controllo della conformità alle sopraindicate direttive, sono stati seguiti i seguenti standard :
 (For the checking of conformity to the above directives, the following standards have been used):

Riferimento alle norme armonizzate:
 (Reference to harmonized standards):

EN 60335-1
EN 60335-2-79
EN 60335-2-3
EN 55014-1
EN55014-2
EN 61000-3-2
EN 61000-3-3

PESCANTINA – VERONA (ITALY) 01-08-2016

Franchini Giuseppe
 (Managing Director)



DER HERSTELLER BEHÄLT SICH DAS RECHT VOR, VERÄNDERUNGEN UND TECHNISCHE SOWIE STRUKTURELLE VERBESSERUNGEN OHNE VORHERGEHENDE BENACHRICHTIGUNG VORZUNEHMEN